

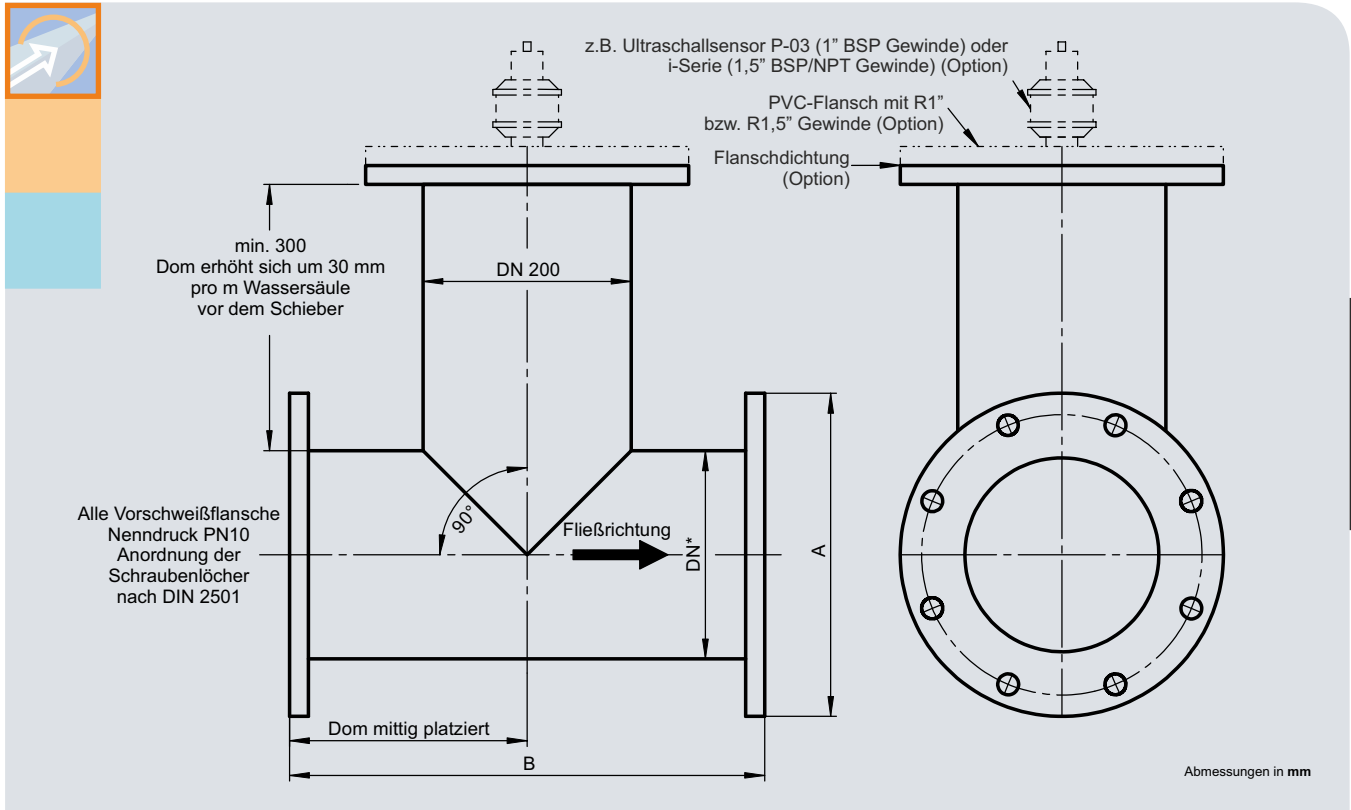

## Rohrmessstrecke für z.B. NivuFlow 750 und OCM F



Rohrmessstrecke

**Aus Edelstahl V4A (Werkstoff 1.4571)  
 ähnlich DIN 2576 mit reduzierter  
 Blattstärke (b = 20mm)**

DN	A	B	Anzahl Schrauben	ø für Schrauben	Lochkreisø
200	340	500	8	22	295
250	395	500	12	22	350
300	445	500	12	22	400
350	505	500	16	22	460
400	565	750	16	26	515
500	670	750	20	26	620
600	780	1000	20	30	725



### Montageanordnung

Die Montage des Fließgeschwindigkeitssensors entnehmen Sie bitte der Montageanleitung.

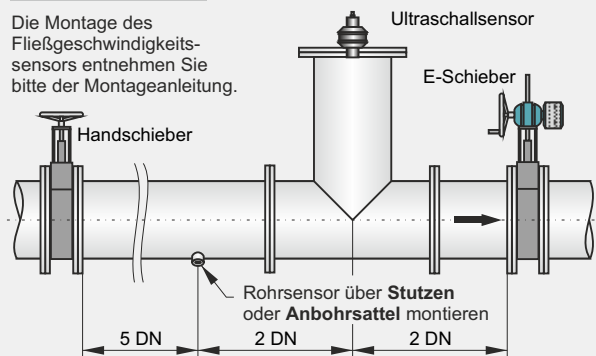

Weitere Angaben finden Sie in der Montageanleitung oder auf [www.nivus.de](http://www.nivus.de)

Technische Änderungen vorbehalten. 08.2024

measure analyse optimise

